

Manual de usuario del LightSwitch Jeweller

Actualizado December 7, 2022

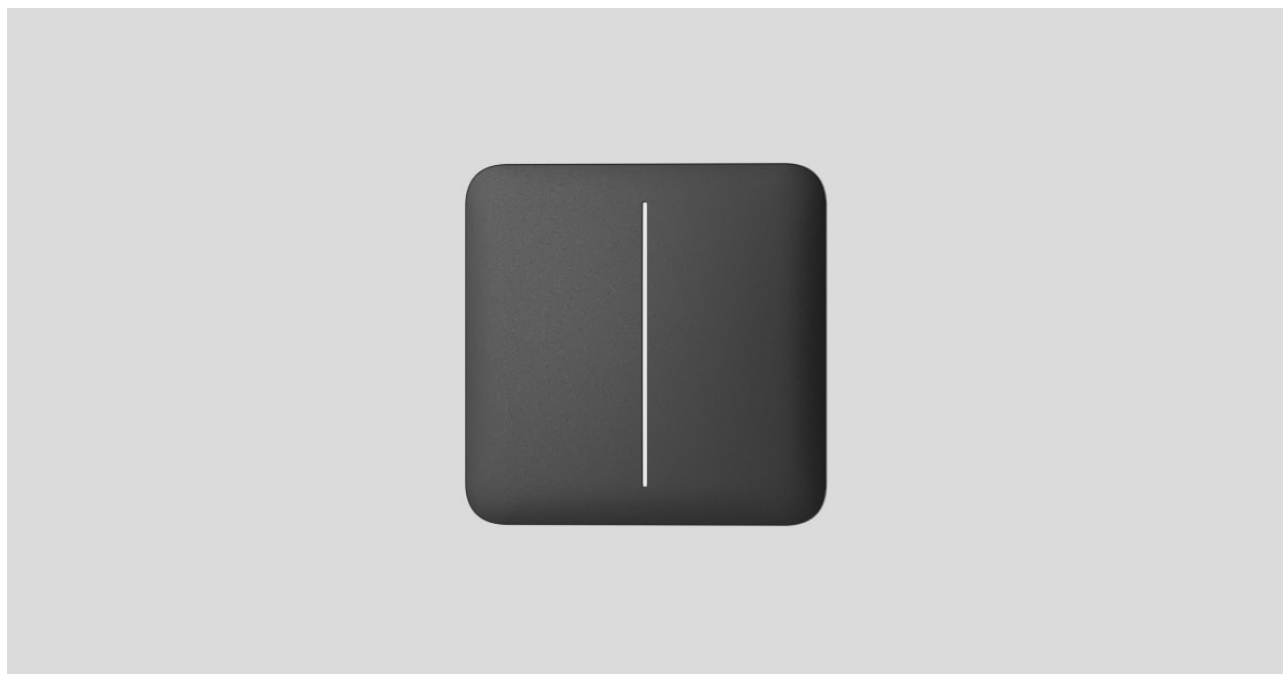

El **LightSwitch Jeweller** es un interruptor de luz inteligente y táctil. Está diseñado para su instalación en interiores. El LightSwitch puede sustituir cualquier interruptor mecánico o táctil: la línea de productos incluye interruptores de 1 banda, 2 bandas o de 2 direcciones. Puede combinar los dispositivos e instar una serie de interruptores en un solo marco.

El LightSwitch se instala sin cambiar el cableado eléctrico de la instalación. El dispositivo no requiere un cable neutro y solo funciona desde la fase de alimentación. El interruptor tiene un factor de forma estándar europeo (55).



La lista de hubs y repetidores de señal de radio compatibles [está disponible aquí](#).

El LightSwitch funciona como parte del sistema de seguridad Ajax y se conecta al hub a través del protocolo seguro de comunicación por radio Jeweller. El alcance de comunicación es de hasta 1.100 metros, sin obstáculos.

Diseño

LightSwitch simple

El LightSwitch es un interruptor de luz inteligente y montable. Todos los elementos del interruptor se compran por separado. Los elementos se conectan mecánicamente, sin utilizar herramientas. En la línea de productos Ajax, hay dos versiones del LightSwitch: simple y combinado.



El LightSwitch simple se compone de dos elementos: un relé **LightCore** y un panel táctil **SoloButton**.

Relé



- El LightCore (1-gang) es un relé para un interruptor de 1 banda.
- El LightCore (2-gang) es un relé para un interruptor de 2 bandas.
- El LightCore (2-way) es un relé para un interruptor de 2 direcciones.

Paneles táctiles



- El SoloButton (1–gang / 2–way) es un panel táctil para un interruptor de 1 banda o 2 direcciones.
- El SoloButton (2–gang) es un panel táctil para un interruptor de 2 bandas.

LightSwitch combinado



El LightSwitch combinado se compone de varios relés **LightCore** y paneles táctiles instalados en un marco con un número correspondiente de espacios.

Relé



- El LightCore (1–gang) es un relé para un interruptor de 1 banda.
- El LightCore (2–gang) es un relé para un interruptor de 2 bandas.
- El LightCore (2–way) es un relé para un interruptor de 2 direcciones.

Marcos de plástico



- El Frame (2 seats) es un marco para dos interruptores.
- El Frame (3 seats) es un marco para tres interruptores.

- El Frame (4 seats) es un marco para cuatro interruptores.

Paneles táctiles



- El CenterButton (1–gang / 2–way) es un panel táctil central para un interruptor de 1 banda o 2 direcciones.
- El CenterButton (2–gang) es un panel táctil central para un interruptor de 2 bandas.
- El SideButton (1–gang / 2–way) es un panel táctil lateral para un interruptor de 1 banda o 2 direcciones.
- El SideButton (2–gang) es un panel táctil lateral para un interruptor de 2 bandas.



Los paneles táctiles laterales se instalan en los lados derecho e izquierdo del marco, mientras que los paneles táctiles centrales se instalan en el centro. Por ejemplo, para tres interruptores en un solo marco hace falta utilizar dos paneles laterales y uno central.

Colores

La línea de productos incluye 8 colores de paneles táctiles para interruptores.



En la configuración del interruptor en las apps Ajax, puede establecer el color del **LightSwitch**. No es necesario que el color en la app coincida con el color del panel instalado.

Un PRO o un usuario con permisos de administrador puede cambiar el color del panel en cualquier momento. Por ejemplo, si el instalador ha reemplazado el panel táctil o un usuario desea establecer diferentes colores para los interruptores en la app para distinguirlos.

Elementos funcionales

Relé

LightCore (1-gang) ^



1. Código QR e ID (número de serie) del dispositivo. Se utiliza para añadir el interruptor al sistema de seguridad Ajax.
2. Terminal para conectar el cable de fase de alimentación.
3. Terminal para conectar el cable de alimentación de un dispositivo de iluminación u otra carga. Por ejemplo, una campana.

LightCore (2-gang) ^



1. Código QR e ID (número de serie) del dispositivo. Se utiliza para añadir el interruptor al sistema de seguridad Ajax.
2. Terminal para conectar el cable de fase de alimentación.
3. Terminal para conectar el cable de alimentación del primer dispositivo de iluminación u otra carga. Por ejemplo, una campana.
4. Terminal para conectar el cable de alimentación del segundo dispositivo de iluminación u otra carga. Por ejemplo, una campana.

LightCore (2-way)



1. Código QR e ID (número de serie) del dispositivo. Se utiliza para añadir el interruptor al sistema de seguridad Ajax.
2. Terminal para conectar el cable de fase de alimentación.
3. Terminal para conectar el cable de alimentación del primer dispositivo de iluminación u otra carga. Por ejemplo, una campana.

4. Terminal para conectar el cable de alimentación del segundo dispositivo de iluminación u otra carga. Por ejemplo, una campana.

Paneles táctiles

SoloButton (1-gang / 2-way)



1. Botón del panel táctil.

SoloButton (2-gang)



1. El primer botón del panel táctil.
2. El segundo botón del panel táctil.

CenterButton (1-gang / 2-way)

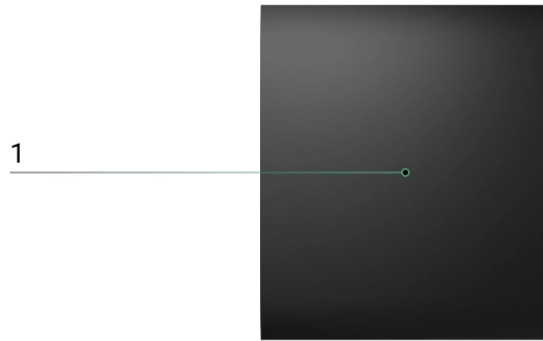

1. Botón del panel táctil.

CenterButton (2-gang)

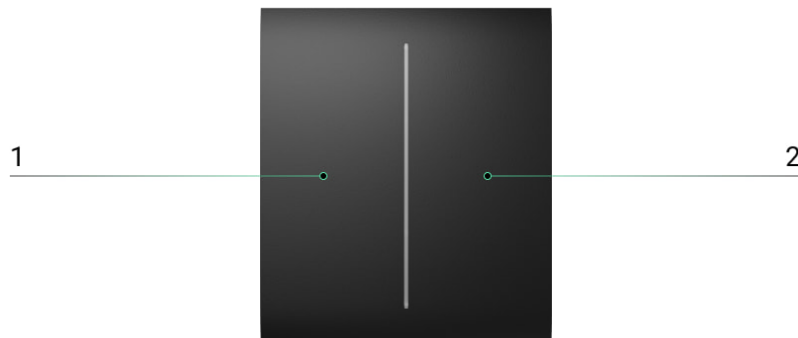

1. El primer botón del panel táctil.
2. El segundo botón del panel táctil.

SideButton (1-gang / 2-way)



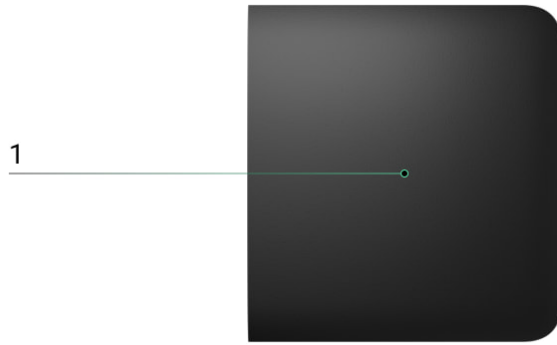

1. Botón del panel táctil.

SideButton (2-gang)



1. El primer botón del panel táctil.

2. El segundo botón del panel táctil.

Marcos

Frame (2 seats)



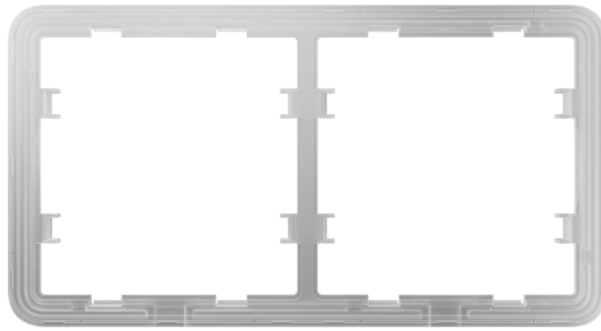

1. Marco para dos interruptores.

Frame (3 seats)

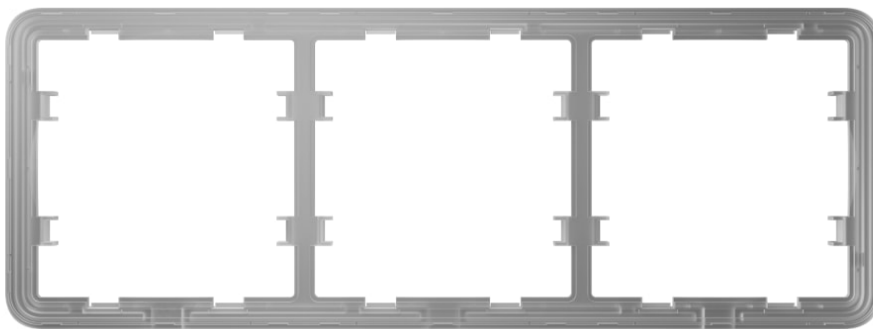

1. Marco para tres interruptores.

Frame (4 seats)

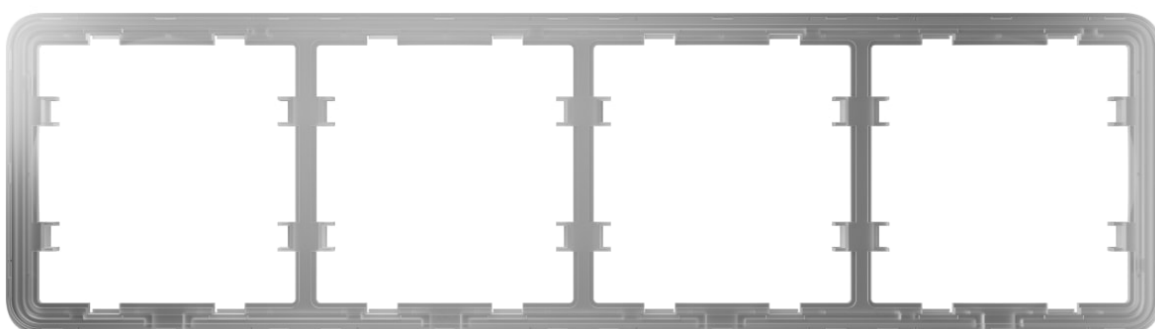

1. Marco para cuatro interruptores.

Principio de funcionamiento

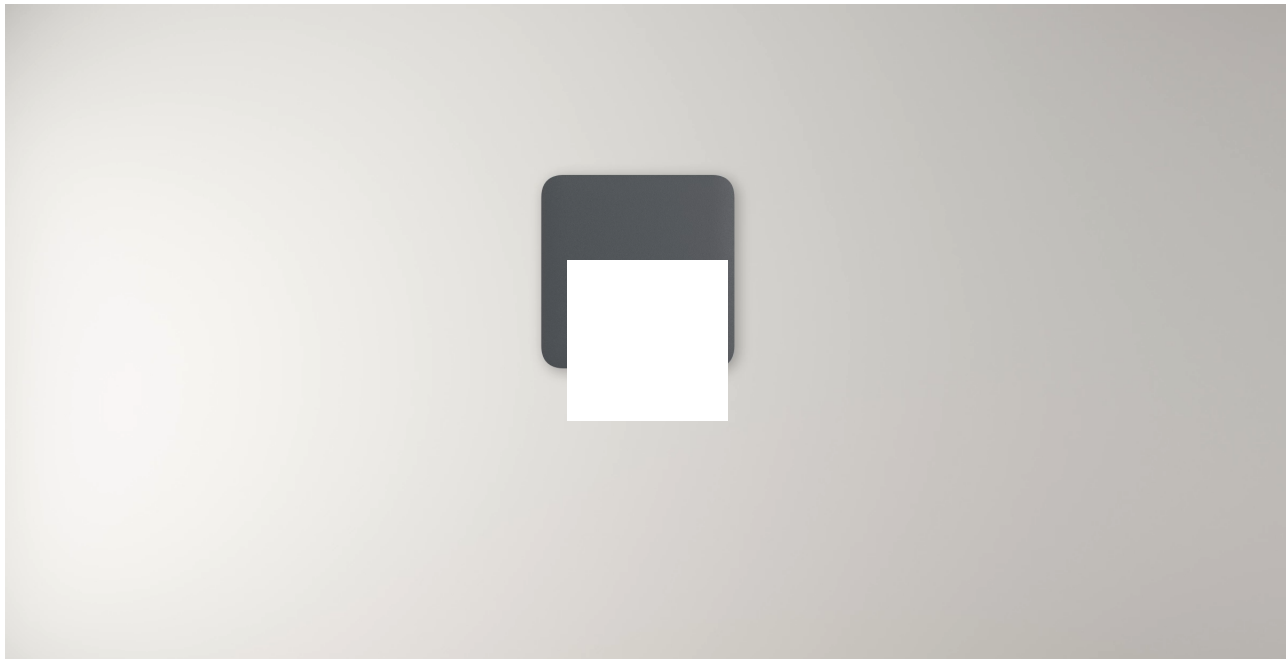

00:00

00:14

El LightSwitch Jeweller es un interruptor de luz inteligente y táctil. Permite controlar las luces de tres maneras: manualmente, a través de app para smartphone y PC, y utilizando escenarios de automatización.

El LightSwitch se instala sin cambiar el cableado eléctrico de la instalación. El dispositivo no requiere un cable neutro y solo funciona desde la fase de alimentación.

El LightSwitch puede gestionar dispositivos de iluminación de 5 a 600 W. El kit incluye un condensador que se conecta en paralelo con el dispositivo de iluminación para lámparas de baja potencia. Para obtener más información, vea la sección de instalación de este manual.

El marco del LightSwitch tiene una luz de fondo LED. La luz de fondo no es fuerte, por lo que no molestará a los usuarios incluso si el dispositivo está instalado cerca de la cama. Si es necesario, un PRO o usuario con permisos de administrador puede desactivar la luz de fondo en apps Ajax.



La línea de productos de los dispositivos incluye interruptores de luz de 1 banda, 2 bandas y 2 direcciones:

- **1 banda:** controlan una línea de iluminación (una lámpara).
- **2 bandas:** controlan dos líneas de iluminación (dos lámparas).
- **2 direcciones:** controlan una fuente de luz desde varios lugares.

Si es necesario, el LightSwitch también puede gestionar otros dispositivos. Por ejemplo, uno de los botones puede gestionar las luces, y el otro, la ventilación en la estancia.

Control manual

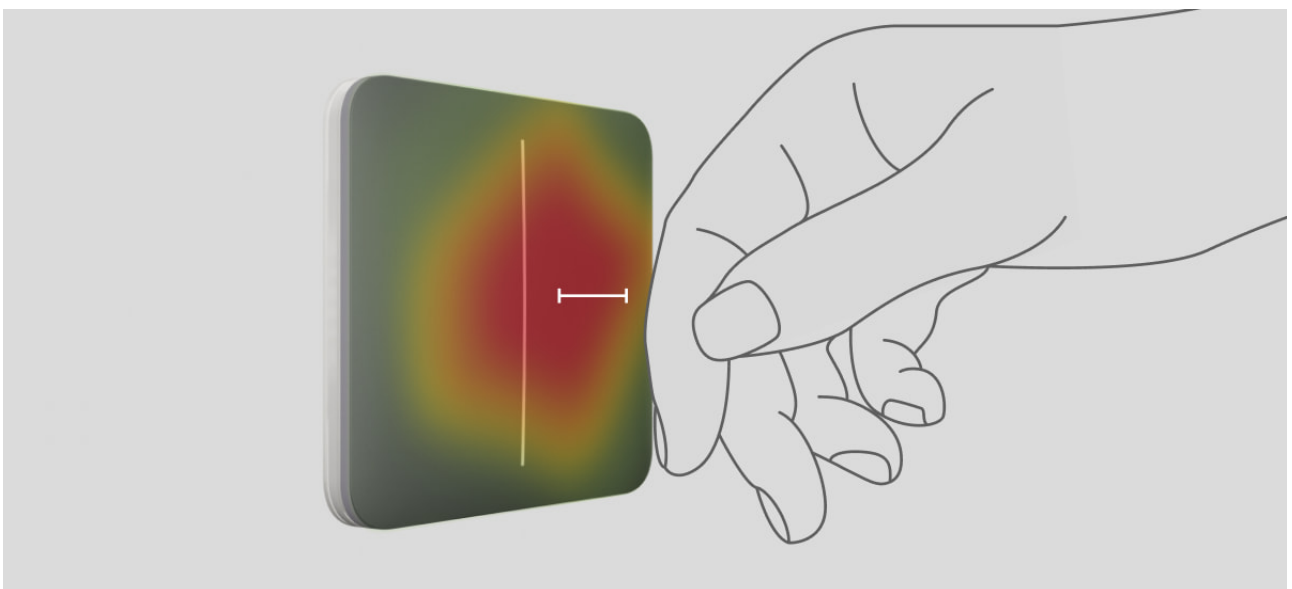

El LightSwitch permite controlar la iluminación al acercar una mano a una distancia de 15 milímetros del interruptor o al tocar el panel táctil del interruptor. El control sin contacto no limita la posibilidad de utilizar el dispositivo, incluso si los usuarios tienen las manos sucias o mojadas. El sensor reaccionará bajo cualquier condición. Por lo tanto, el interruptor se puede instalar en lugares donde hay mucha gente: restaurantes, fábricas y oficinas.

El sensor del **LightSwitch** lee instantáneamente la señal y la transforma en un impulso eléctrico. El **LightCore** recibe este impulso y activa un relé que enciende/apaga el dispositivo de iluminación u otra carga conectada, como una campana.

El panel entero del LightSwitch es táctil. Por lo tanto, puede gestionar las luces pulsando el botón o acercando la mano a cualquier parte del panel táctil.

Control remoto

Control a través de la app

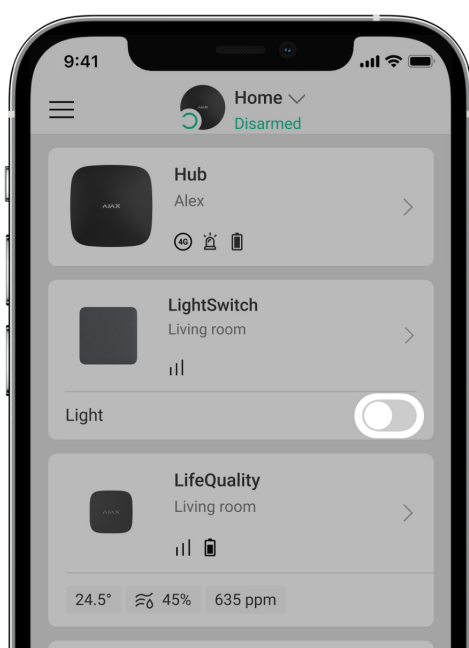

Con el LightSwitch, podrá gestionar las luces no solo manualmente, sino también de forma remota, a través de apps Ajax.

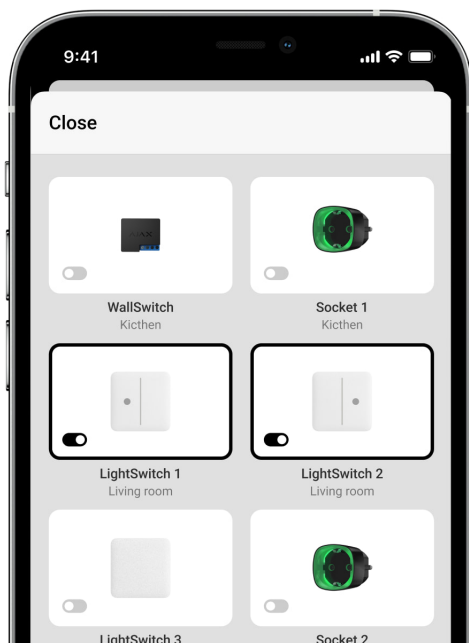

Seleccione el interruptor en el campo **LightSwitch** en el menú **Dispositivos**  en la app Ajax, y el estado de los contactos del interruptor cambiará al opuesto;

las luces se apagarán o encenderán. De esta manera, los usuarios del sistema pueden gestionar las luces de forma remota. Por ejemplo, encender las luces en la estancia con antelación, antes de entrar.



También puede gestionar las luces en el menú de **Control** . Para ello, vaya al menú de **Control**  y deslice hacia arriba. Todos los dispositivos de control añadidos al hub aparecerán en la lista. Seleccione el interruptor en el campo **LightSwitch**, y el estado de los contactos del dispositivo cambiará al opuesto. Las luces se apagarán o encenderán.

Escenarios de automatización



- **Por alarma.**
- **Al armar/desarmar el sistema de seguridad.**
- **Por programación.**
- **Al presionar el Button.**
- **Por temperatura.**
- **Por humedad.**
- **Por concentración de CO₂.**
- **Al presionar el LightSwitch.**



Los escenarios por humedad y concentración de CO₂ están disponibles si el **LifeQuality** está añadido al sistema.

Más información sobre los escenarios

Modos de funcionamiento

El LightSwitch puede funcionar en uno de los dos modos: biestable o impulso. El modo de funcionamiento se establece por un usuario con permisos de administrador o PRO en apps Ajax en la configuración del dispositivo.

Por defecto, el LightSwitch funciona en modo biestable. Al controlar las luces, se enciende o se apaga.

Cuando funciona en modo impulso, las luces se pueden encender para el tiempo necesario: de 10 segundos a 2 horas. Este modo es útil, por ejemplo, si

un usuario necesita encender las luces en el pasillo para 5 minutos al desarmar el sistema de seguridad.

Tipos de protección eléctrica del interruptor



El **LightSwitch** tiene dos tipos de protección independientes: de corriente y de temperatura.

La **protección de corriente** se activa si la corriente de carga del interruptor es de 2.6 A o más. Si se activa la protección, el **LightSwitch** corta el suministro de energía y envía una notificación a las [apps Ajax](#). Al mismo tiempo, el interruptor comienza a parpadear en rojo cada segundo.

El suministro de energía no se restablece automáticamente cuando se activa esta protección. Puede restablecerla haciendo clic en el [botón deslizante en la app Ajax](#) o en el [panel táctil del interruptor](#).

La **protección de temperatura** se activa si la temperatura del interruptor es superior a +60 °C. Si se activa la protección, el LightSwitch corta la alimentación y envía una notificación a las apps Ajax. El suministro de energía se restablece automáticamente cuando la temperatura del interruptor vuelve a la normalidad.

Detección de dispositivos de iluminación de potencia insuficiente



El LightSwitch mide la corriente de conmutación con regularidad. Si el LightSwitch controla la potencia de un dispositivo de iluminación de potencia insuficiente (hasta 5 W), el sistema notificará a los usuarios del sistema Ajax. En este caso, es necesario reemplazar el dispositivo de iluminación por uno igual con mayor capacidad o conectar un condensador incluido en el kit en paralelo con el dispositivo de iluminación.

Protocolo de transmisión de datos Jeweller



Jeweller es un protocolo de radio que proporciona una comunicación bidireccional, rápida y fiable entre el hub y dispositivos conectados. El protocolo proporciona un alcance de comunicación inalámbrica entre el LightSwitch y el hub (o repetidor) de hasta 1.100 metros. Dicho alcance de comunicación permite instalar interruptores no solo en pisos o viviendas privadas, sino también en espacios de oficinas o almacenes grandes.

Jeweller se encarga de transmitir toda la información necesaria y proporciona gestión instantánea de cualquier número de dispositivos LightSwitch en el sistema. Con Jeweller, los usuarios siempre pueden gestionar las luces y ver el estado actual de interruptores en apps Ajax en cualquier momento.

Jeweller admite el cifrado de bloques de clave flotante y la autenticación de dispositivos en cada sesión de comunicación para prevenir el sabotaje y falsificación. El protocolo implica un ping regular de los dispositivos del sistema por parte del hub a intervalos de 12 a 300 segundos (dependiendo de la configuración de **Jeweller** o **Jeweller/Fibra**) para controlar la comunicación con todos los dispositivos y mostrar sus estados en las apps Ajax.

Más información sobre Jeweller

Transmisión de eventos a la CRA

El sistema de seguridad Ajax puede transmitir eventos y alarmas a la app de monitorización PRO Desktop, así como a la central receptora de alarmas (CRA) en los formatos **SurGard (Contact ID)**, **SIA DC-09 (ADM-CID)**, **ADEMCO 685** y otros protocolos patentados.

Qué CRA's son compatibles con el sistema de seguridad Ajax

Solo los eventos de pérdida de conexión entre el interruptor y el hub (o repetidor) se transmiten a la CRA. Los demás eventos no se envían a las CRA's de terceros de las compañías de seguridad o monitorización. Utilice PRO Desktop para recibir todos los eventos del interruptor en la CRA.



Los eventos de activación de protección de temperatura o corriente no se envían a PRO Desktop como alarmas.

La direccionabilidad de cada dispositivo Ajax permite enviar a PRO Desktop o a la CRA no solo eventos, sino también el tipo de dispositivo, el nombre, grupo de seguridad y estancia asignados a él. La lista de parámetros transmitidos puede variar según el protocolo seleccionado para la comunicación con la CRA. La mayor cantidad de información se transmite a la CRA a través de PRO Desktop.



El ID del interruptor y el número de bucle (zona) se pueden encontrar en los estados en la app Ajax.

Seleccionar el lugar de instalación





El LightSwitch está diseñado para su instalación en una caja de montaje estándar del factor de forma europeo (55). Para su correcto funcionamiento, el dispositivo se debe conectar al cable de la fase de alimentación. No es necesario conectar el cable neutro.



No conecte el cable neutro al LightSwitch. Esto podría dañar el dispositivo.

Al instalar el LightSwitch, tenga en cuenta la intensidad de la señal Jeweller. Está determinada por la relación entre el número de paquetes de datos no entregados o dañados y los previstos, que se intercambian entre el interruptor y el hub o repetidor durante un período determinado.

El icono  en el menú **Dispositivos**  indica la intensidad de la señal. La intensidad de la señal también se indica en los estados del interruptor.

Valores de intensidad de señal:

- **Tres barras:** intensidad de la señal excelente.
- **Dos barras:** intensidad de la señal buena.
- **Una barra:** intensidad de la señal baja. No se garantiza un funcionamiento estable.
- **Icono tachado:** sin señal. No se garantiza un funcionamiento estable.

Compruebe la intensidad de la señal Jeweller en el lugar de instalación. El interruptor debe tener una intensidad de señal de dos o tres barras. Para calcular aproximadamente la intensidad de la señal en el lugar de instalación, utilice una calculadora de rango de comunicación por radio.

Con la intensidad de la señal de una o cero barras, no garantizamos el funcionamiento estable del sistema de seguridad. Si en el lugar de instalación seleccionado la intensidad de la señal es menos de dos barras, utilice el repetidor de señal de radio.

No instale el interruptor

- En exteriores. El dispositivo tiene la clasificación de protección IP20. Esto puede dañar el dispositivo o causar fallos de funcionamiento.
- Sobre estructuras de metal. Esto puede causar fallos de funcionamiento del sensor: puede no responder a las pulsaciones o provocar falsas activaciones.
- En estancias con humedad y temperatura fuera de los límites permisibles. Esto puede dañar el dispositivo o causar fallos de funcionamiento. El rango de temperaturas de funcionamiento es de -10 C a $+40\text{ C}$. La humedad permisible es de hasta 75%, sin condensación.
- En lugares con la intensidad de la señal baja o inestable. Esto puede provocar la pérdida de comunicación entre el hub (o repetidor) y el interruptor.

Instalación

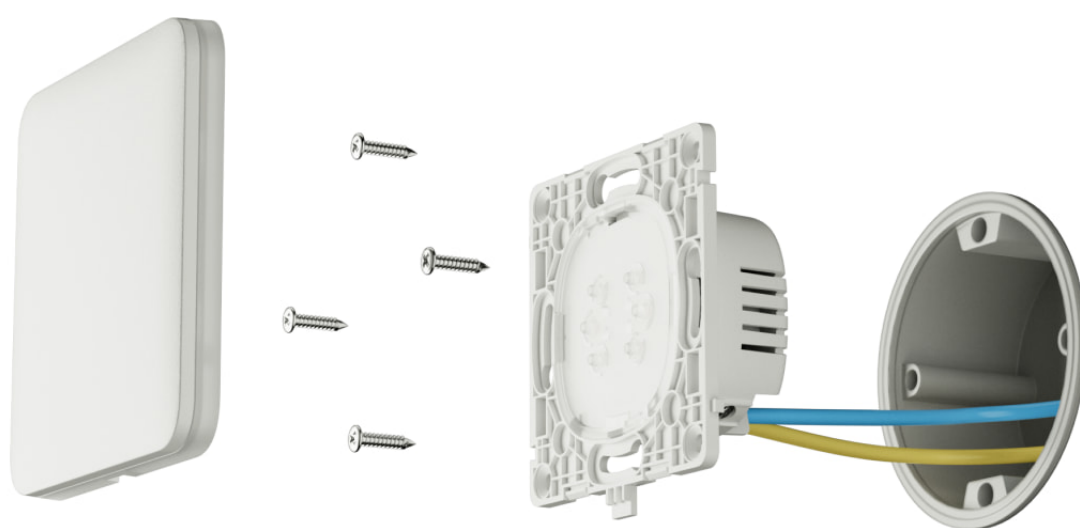

Solo un electricista o un instalador cualificado debe instalar el LightSwitch. No encienda los interruptores antes de instalar los paneles táctiles. Además, no intente registrar el dispositivo antes de instalar el panel táctil, ya que contiene antenas necesarias para la comunicación con el hub.

Antes de instalar el interruptor, asegúrese de haber seleccionado la ubicación óptima y de que cumple con los requisitos de este manual. Al instalar y utilizar el dispositivo, siga las normas generales de seguridad eléctrica para el uso de aparatos eléctricos y los requisitos de las normas de seguridad eléctrica.

Para conectar el dispositivo, utilice cables con una sección transversal recomendada por el fabricante del dispositivo de iluminación. No se puede conectar el LightSwitch a circuitos eléctricos con una carga superior a 600 W. El dispositivo no requiere un cable neutro y solo funciona mediante la fase de alimentación.

Después de instalar y conectar el interruptor, asegúrese de hacer el **Test intensidad señal Jeweller**. Además, compruebe el funcionamiento general del interruptor para ver cómo responde al toque y si enciende/apaga las luces.



Puede quitar el panel táctil instalado del LightSwitch utilizando un destornillador de punta plana. Para ello, insértelo en el agujero desde abajo y gire el destornillador.

Instalación del interruptor de 1 banda

1. Corte el suministro de energía al cable de alimentación al cual el relé **LightCore** estará conectado.
2. Prepare las cajas de montaje y retire los interruptores instalados previamente, si los hay.
3. Conecte los cables al relé **LightCore** de acuerdo con el diagrama a continuación:

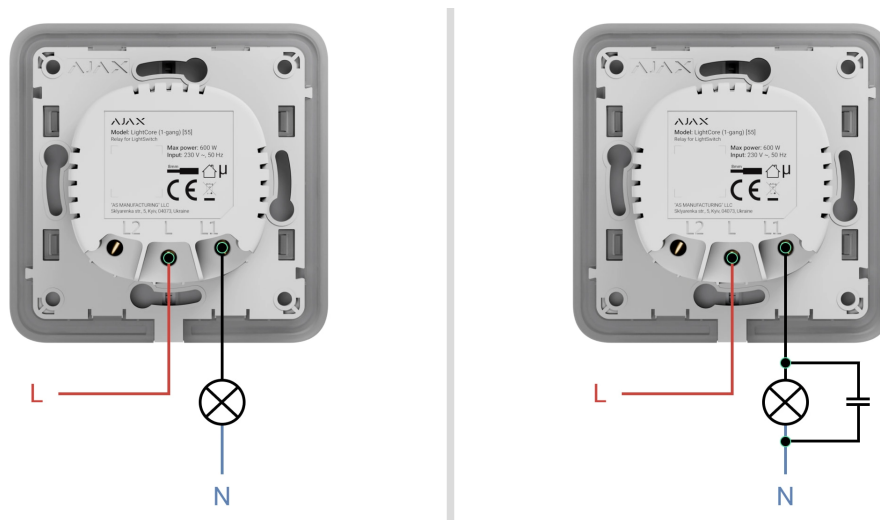

1. Conecte el cable de fase de alimentación al relé **LightCore** (terminal L).
2. Conecte el cable de fase de alimentación del dispositivo de iluminación al relé **LightCore** (terminal L).
3. Conecte el condensador incluido en el kit en paralelo con el dispositivo de iluminación si su potencia es inferior a 5 W.



No conecte el cable neutro. El LightSwitch solo funciona mediante la fase de alimentación. Si, durante la conexión, las lámparas de baja potencia parpadean, se producen destellos o el LightSwitch no funciona, instale un condensador incluido en el kit.

4. Instale el relé **LightCore** en la caja de montaje.
5. Fije el relé **LightCore** utilizando los fijadores incluidos en el kit.

6. Si es necesario, instale los relés **LightCore** restantes.
7. Instale el marco con el número correspondiente de espacios si desea instalar varios interruptores.
8. Instale los paneles táctiles necesarios.
9. Encienda el dispositivo.
10. Añada los interruptores a través de la app Ajax.

Instalación del interruptor de 2 bandas

Instalación del interruptor



1. Corte el suministro de energía al cable de alimentación al cual el relé **LightCore** estará conectado.
2. Prepare las cajas de montaje y retire los interruptores instalados previamente, si los hay.
3. Conecte los cables al relé **LightCore** de acuerdo con el diagrama a continuación:

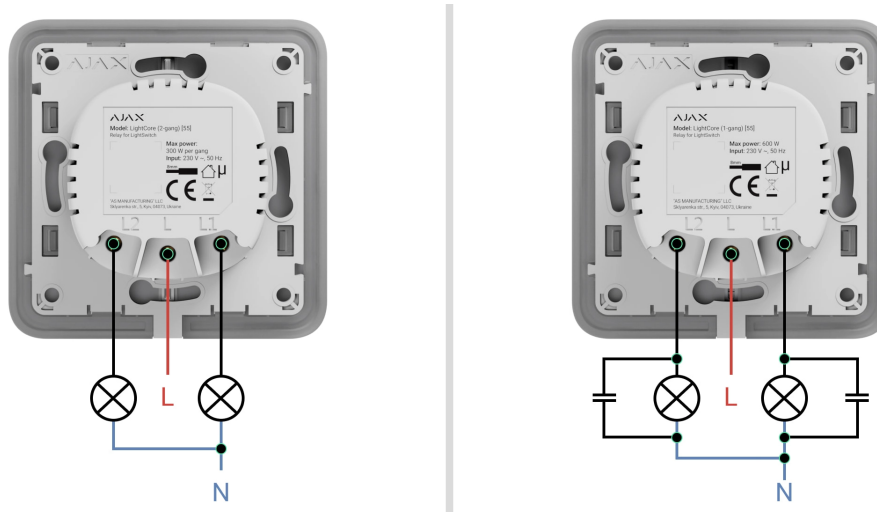

1. Conecte el cable de fase de alimentación al relé **LightCore** (terminal L).

2. Conecte el cable de alimentación del primer dispositivo de iluminación al relé **LightCore** (terminal L1).
3. Conecte el cable de alimentación del segundo dispositivo de iluminación al relé **LightCore** (terminal L2).
4. Conecte el condensador incluido en el kit en paralelo con los dispositivos de iluminación si su potencia es inferior a 5 W.



No conecte el cable neutro. El LightSwitch solo funciona mediante la fase de alimentación. Si, durante la conexión, las lámparas de baja potencia parpadean, se producen destellos o el LightSwitch no funciona, instale un condensador incluido en el kit.

4. Instale el relé **LightCore** en la caja de montaje.
5. Fije el relé **LightCore** utilizando los fijadores incluidos en el kit.
6. Si es necesario, instale los relés **LightCore** restantes.
7. Instale el marco con el número correspondiente de espacios si desea instalar varios interruptores.
8. Instale los paneles táctiles necesarios.
9. Encienda el dispositivo.
10. Añada los interruptores a través de la app Ajax.

Instalación del interruptor de 2 direcciones

LightSwitch de 2 direcciones con interruptor mecánico de terceros



1. Corte el suministro de energía al cable de alimentación al cual el relé **LightCore** y el interruptor de terceros estarán conectados.
2. Prepare las cajas de montaje y retire los interruptores instalados previamente, si los hay.

3. Conecte los cables al relé **LightCore** y el interruptor de terceros de acuerdo con el diagrama a continuación:

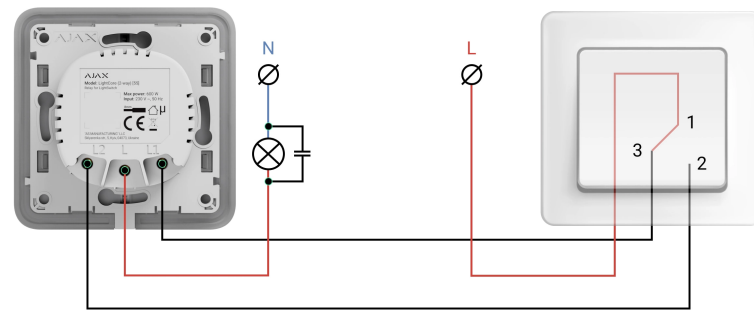
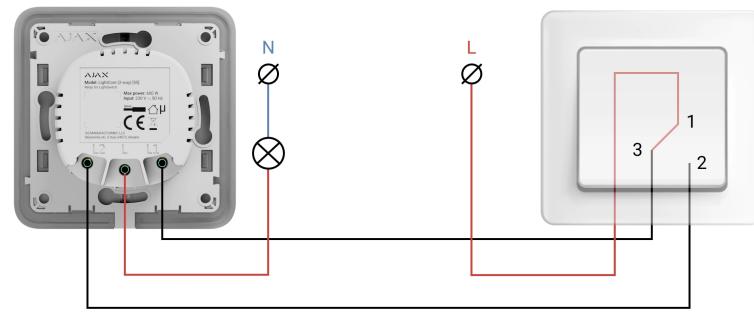

1. Conecte el cable de fase de alimentación al relé **LightCore** (terminal L).
2. Conecte el relé **LightCore** (terminal L1) al primer terminal del interruptor de terceros de acuerdo con el diagrama del fabricante.
3. Conecte el relé **LightCore** (terminal L2) al segundo terminal del interruptor de terceros de acuerdo con el diagrama del fabricante.
4. Conecte el condensador incluido en el kit en paralelo con el dispositivo de iluminación si su potencia es inferior a 5 W.



No conecte el cable neutro. El LightSwitch solo funciona mediante la fase de alimentación. Si, durante la conexión, las lámparas de baja potencia parpadean, se producen destellos o el LightSwitch no funciona, instale un condensador incluido en el kit.

4. Instale el relé **LightCore** en la caja de montaje.
5. Fije el relé **LightCore** utilizando los fijadores incluidos en el kit.
6. Si es necesario, instale los relés **LightCore** restantes.

7. Instale el marco con el número correspondiente de espacios si desea instalar varios interruptores.
8. Instale los paneles táctiles necesarios.
9. Encienda el dispositivo.
10. Añada los interruptores a través de la app Ajax.

Dos interruptores LightSwitch de dos direcciones ^

1. Corte el suministro de energía al cable de alimentación al cual el relé **LightCore** estará conectado.
2. Prepare las cajas de montaje y retire los interruptores instalados previamente, si los hay.
3. Conecte los cables al relé **LightCore** de acuerdo con el diagrama a continuación:

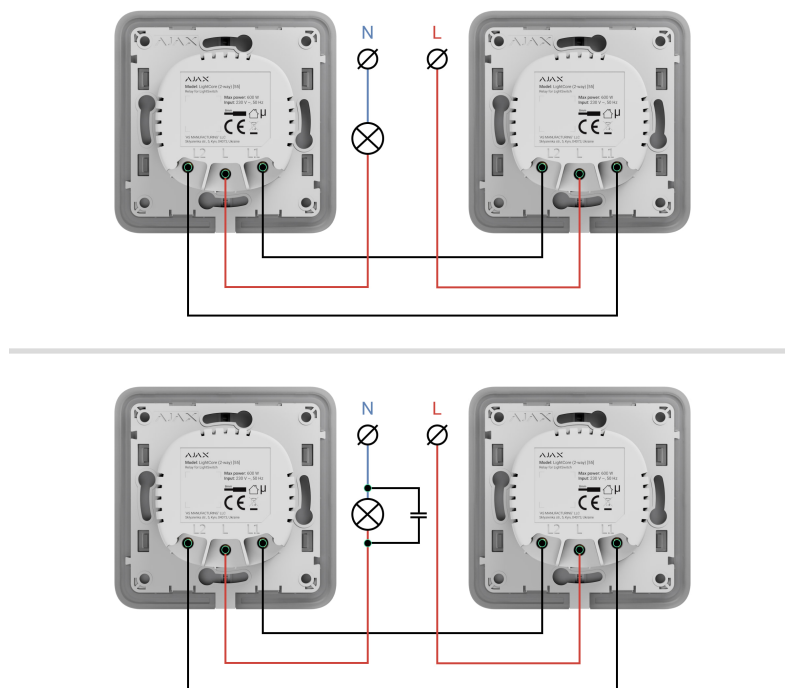

1. Conecte el cable de fase de alimentación al primer relé **LightCore** (terminal L).
2. Conecte el cable de fase de alimentación al segundo relé **LightCore** (terminal L).

3. Conecte el primer relé **LightCore** (terminal L1) al segundo relé **LightCore** (terminal L2).
4. Conecte el primer relé **LightCore** (terminal L2) al segundo relé **LightCore** (terminal L1).
5. Conecte el condensador incluido en el kit en paralelo con el dispositivo de iluminación si su potencia es inferior a 5 W.



No conecte el cable neutro. El LightSwitch solo funciona mediante la fase de alimentación. Si, durante la conexión, las lámparas de baja potencia parpadean, se producen destellos o el LightSwitch no funciona, instale un condensador incluido en el kit.

4. Instale los relés **LightCore** uno por uno en las cajas de montaje.
5. Fije el relé **LightCore** utilizando los fijadores incluidos en el kit.
6. Si es necesario, instale los relés **LightCore** restantes.
7. Instale un marco con el número correspondiente de espacios.
8. Instale los paneles táctiles necesarios.
9. Encienda el dispositivo.
10. Añada los interruptores a través de la app Ajax.

Dos interruptores LightSwitch de dos direcciones con un interruptor intermedio de terceros ^

1. Corte el suministro de energía al cable de alimentación al cual el relé **LightCore** y el interruptor intermedio de terceros estarán conectados.
2. Prepare las cajas de montaje y retire los interruptores instalados previamente, si los hay.
3. Conecte los cables al relé **LightCore** y el interruptor de terceros de acuerdo con el diagrama a continuación:

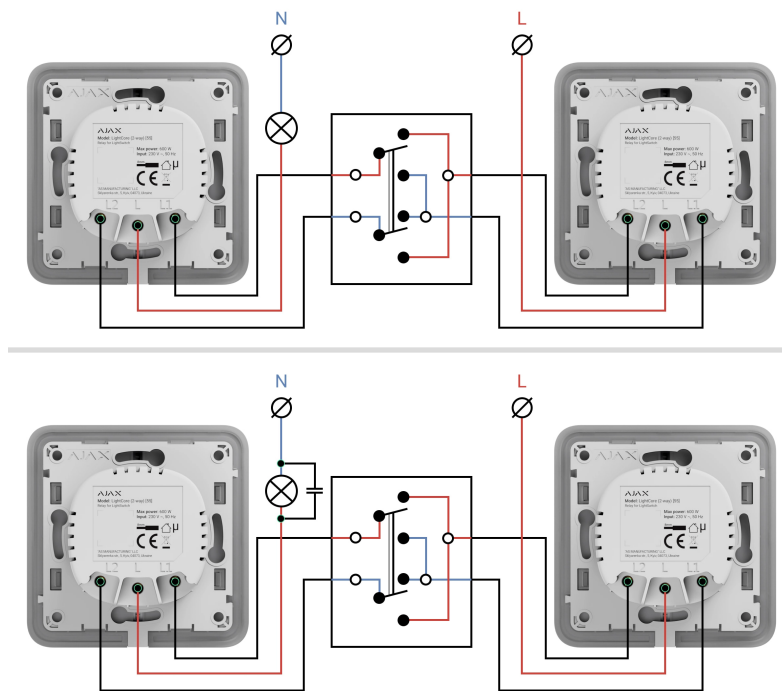

1. Conecte el cable de fase de alimentación al primer relé **LightCore** (terminal L).
2. Conecte el cable de fase de alimentación al segundo relé **LightCore** (terminal L).
3. Conecte el primer relé **LightCore** (terminal L1) al interruptor intermedio de acuerdo con el diagrama del fabricante.
4. Conecte el primer relé **LightCore** (terminal L2) al interruptor intermedio de acuerdo con el diagrama del fabricante.
5. Conecte el segundo relé **LightCore** (terminal L1) al interruptor intermedio de acuerdo con el diagrama del fabricante.
6. Conecte el segundo relé **LightCore** (terminal L2) al interruptor intermedio de acuerdo con el diagrama del fabricante.
7. Conecte el condensador incluido en el kit en paralelo con el dispositivo de iluminación si su potencia es inferior a 5 W.



No conecte el cable neutro. El LightSwitch solo funciona mediante la fase de alimentación. Si, durante la conexión, las lámparas de baja potencia parpadean, se producen destellos o el LightSwitch no funciona, instale un condensador incluido en el kit.

4. Instale los relés **LightCore** uno por uno en las cajas de montaje.
5. Fije el relé **LightCore** utilizando los fijadores incluidos en el kit.

6. Si es necesario, instale los relés **LightCore** restantes.
7. Instale un marco con el número correspondiente de espacios.
8. Instale los paneles táctiles necesarios.
9. Encienda el dispositivo.
10. Añada los interruptores a través de la app Ajax.

Añadir el dispositivo al sistema

Antes de añadir un dispositivo

1. Instale la app Ajax.
2. Cree una cuenta si no la tiene.
3. Añada un hub compatible con el interruptor a la app. Establezca los parámetros necesarios y cree al menos una estancia virtual.
4. Asegúrese de que el hub esté encendido y tenga acceso a Internet (a través del cable Ethernet, Wi-Fi y/o red móvil). Puede hacerlo en la app Ajax o comprobando el LED del hub: debería encenderse en blanco o verde.
5. Asegúrese de que el hub está desarmado y no se está actualizando; compruebe su estado en la app Ajax.



Un PRO o un usuario con permisos de administrador puede conectar el LightSwitch al hub.

Conexión al hub



No encienda los interruptores antes de instalar los paneles táctiles. Además, no intente registrar el dispositivo antes de instalar el panel táctil, ya que contiene antenas necesarias para la comunicación con el hub.

Para conectarlo al hub, el LightSwitch debe estar dentro del área de cobertura de la red de radio del hub. Para que pueda funcionar a través del repetidor de señal de radio, primero hace falta vincular el LightSwitch con el hub, y luego conectar el dispositivo al repetidor. Esto se puede hacer en la configuración del repetidor de señal. Puede encontrar las instrucciones detalladas en el manual del repetidor de señal correspondiente.

El hub y el interruptor que funcionan a diferentes frecuencias de radio, son incompatibles. El rango de frecuencias de radio de los dispositivos puede variar según la región. Recomendamos comprar y utilizar dispositivos Ajax en la misma región. Póngase en contacto con el soporte técnico para obtener información sobre el rango de frecuencia de funcionamiento.

El LightSwitch solo funciona con un hub. Al conectar a un nuevo hub, el interruptor deja de transmitir comandos al hub anterior. Una vez añadido a un nuevo hub, el interruptor no se elimina de la lista de dispositivos del hub anterior. Esto debe hacerse a través de la app Ajax.

Para conectar el LightSwitch al hub:

1. Instale el LightSwitch si aún no lo ha hecho.
2. Abra la app Ajax.
3. Seleccione un hub si tiene varios o si utiliza la app PRO.
4. Vaya a la pestaña **Dispositivos**  y haga clic en **Añadir dispositivo**.
5. Introduzca el nombre del dispositivo.
6. Escanee el código QR del dispositivo o introduzca el ID manualmente. El código QR está indicado en el panel trasero del **LightCore**, el panel frontal del **LightCore** y en la caja del dispositivo. El ID del dispositivo está debajo del código QR.
7. Seleccione una estancia virtual y un grupo de seguridad (si el Modo Grupo está habilitado).
8. Haga clic en **Añadir**; comenzará la cuenta regresiva.



Si ha añadido la cantidad máxima de dispositivos al hub, al intentar añadir el interruptor, en la app Ajax recibirá una notificación de que se ha superado el límite de dispositivos. El número de dispositivos que se pueden conectar al hub depende

9. En unos segundos, el LightSwitch aparecerá en la lista de dispositivos del hub. La actualización de los estados de los dispositivos en la lista depende de la configuración de **Jeweller** (o **Jeweller/Fibra**). El valor por defecto es de 36 segundos.

Si la conexión falla, inténtelo de nuevo en 5 segundos. Pero esta vez, durante la cuenta regresiva, mantenga presionado el botón del interruptor durante al menos 3 segundos. Al añadir un interruptor de 2 bandas, presione cualquier botón.



Pruebas de funcionamiento

Después de la instalación, compruebe el funcionamiento del interruptor: cómo reacciona al toque y si enciende/apaga las luces.

El sistema de seguridad Ajax proporciona varios tests para seleccionar correctamente el lugar de instalación de los dispositivos. Los tests no se inician de inmediato, pero a más tardar la duración de un intervalo de ping entre el hub y el dispositivo. El valor por defecto es de 36 segundos. Puede ajustar el intervalo de ping de los dispositivos en la pestaña **Jeweller** (o **Jeweller/Fibra**) en la configuración del hub.

Para el LightSwitch está disponible el Test de intensidad señal Jeweller. El test permite determinar la intensidad y estabilidad de la señal en el lugar de instalación.



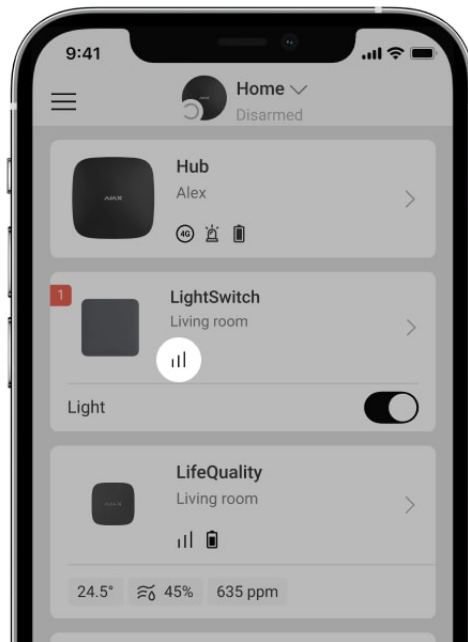

Para hacer un test, en la app Ajax:

1. Seleccione el hub si tiene varios o si utiliza la app PRO.
2. Vaya a la pestaña **Dispositivos** .
3. Seleccione el LightSwitch.
4. Vaya a la **Configuración** .
5. Seleccione el **Test de intensidad señal Jeweller**.
6. Inicie y haga el test utilizando las indicaciones de la app.

Iconos



Los iconos muestran algunos de los estados del LightSwitch. Puede verlos en la app Ajax, en la pestaña **Dispositivos** .

Icono	Significado
	Intensidad de la señal Jeweller: muestra la intensidad de la señal entre el hub y el interruptor. Más información
	El interruptor se comunica con el hub a través de un repetidor de señal de radio .
	La protección de corriente ha sido activada. Más información
	La protección de temperatura ha sido activada. Más información

Estados

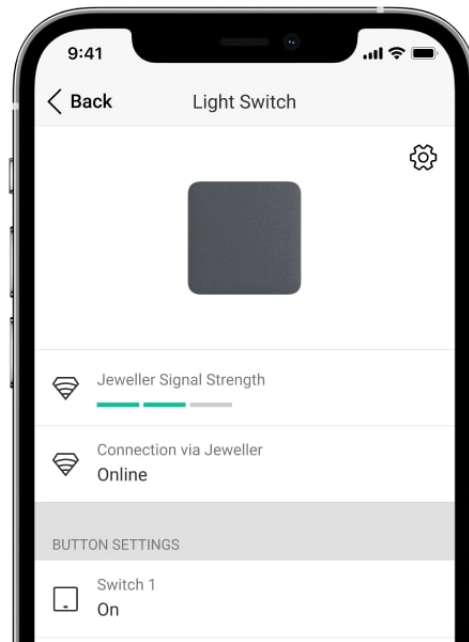

Los estados incluyen información sobre el interruptor y sus parámetros de funcionamiento. Puede encontrar los estados del LightSwitch en la app Ajax. Para verlos:

1. Abra la app Ajax.
2. Seleccione el hub si tiene varios o si utiliza la app PRO.
3. Vaya a la pestaña **Dispositivos** .
4. Seleccione el LightSwitch en la lista.

Parámetro	Significado
Fallo de funcionamiento	Al hacer clic en  se abre una lista de fallos de funcionamiento del interruptor. El campo solo se muestra si se detecta un fallo de funcionamiento.
Intensidad señal Jeweller	Intensidad de la señal entre el interruptor y el hub (o repetidor) a través del canal Jeweller. El valor recomendado es de 2–3 barras.



	<p>Jeweller es un protocolo para la transmisión de eventos y comandos del LightSwitch.</p> <p><u>Más información</u></p>
Conexión a través de Jeweller	<p>Estado de conexión entre el interruptor y el hub (o repetidor):</p> <ul style="list-style-type: none"> • En línea: el interruptor está conectado al hub (o repetidor). • Sin conexión: el interruptor ha perdido la conexión con el hub (o repetidor). <p><u>Compruebe el dispositivo.</u></p>
Nombre del botón/botones	<p>La sección que muestra el estado de los botones del interruptor:</p> <ul style="list-style-type: none"> • Activado: el interruptor está activado; las luces están encendidas. • Desactivado: el interruptor está desactivado; las luces están apagadas.
Tiempo de funcionamiento	<p>El tiempo para el cual se encenderán las luces. El campo se muestra cuando el dispositivo funciona en modo impulso (la función de Apagado por temporizador está habilitada).</p>
Bloquear los botones del interruptor	<p>Se muestra el estado de bloqueo de los botones del interruptor:</p> <ul style="list-style-type: none"> • Activado: el botón/botones están bloqueados. El interruptor no responderá al tocar el botón/botones. • Desactivado: el botón/botones no están bloqueados. El interruptor responderá al tocar el botón/botones.
Luz de fondo	<p>Se muestra el estado de la luz de fondo del marco del interruptor:</p> <ul style="list-style-type: none"> • Activado: el marco LED está activado cuando el interruptor está apagado.

	<ul style="list-style-type: none"> • Desactivado: el marco LED está desactivado cuando el interruptor está apagado.
Nombre del repetidor	<p>Estado de conexión del interruptor al <u>repetidor de señal de radio:</u></p> <ul style="list-style-type: none"> • En línea: el interruptor está conectado. • Sin conexión: el interruptor está desconectado. <u>Compruebe el dispositivo.</u> <p>El campo se muestra si el interruptor funciona a través del repetidor de señal de radio.</p>
Desactivación temporal	<p>Muestra el estado de la función de desactivación temporal del dispositivo:</p> <ul style="list-style-type: none"> • No: el dispositivo responde a los comandos, ejecuta escenarios y transmite todos los eventos. • Totalmente: el interruptor no responderá a comandos, no ejecutará escenarios ni notificará sobre eventos, pero responderá al toque. <p><u>Más información</u></p>
Firmware	Versión de firmware del interruptor.
ID dispositivo	ID/número de serie del dispositivo. Está indicado en la caja del relé y en su carcasa.
Dispositivo Nº	Número de bucle (zona) del interruptor. Con este número, los eventos se envían a las CRA's de terceros de las compañías de seguridad y monitorización.

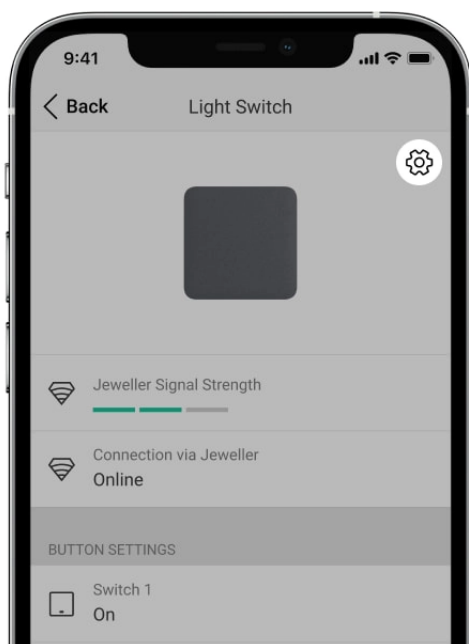
Configuración



Para cambiar la configuración del interruptor, en la app Ajax:

1. Abra la app Ajax.
2. Seleccione el hub si tiene varios o si utiliza la app PRO.
3. Vaya a la pestaña **Dispositivos** .
4. Seleccione el LightSwitch en la lista.
5. Vaya a la **Configuración** haciendo clic en el icono del engranaje .
6. Establezca los parámetros necesarios.
7. Haga clic en **Atrás** para guardar la configuración nueva.

Configuración	Significado
Nombre	<p>Nombre del LightSwitch. Se muestra en el texto de los SMS y notificaciones en el historial de eventos.</p> <p>Para cambiar el nombre del interruptor, haga clic en el campo de texto.</p> <p>El nombre puede contener hasta 12 caracteres cirílicos o hasta 24 símbolos latinos.</p>

Estancia	<p>Estancia virtual a la cual está asignado el LightSwitch.</p> <p>Para cambiar la estancia, haga clic en este campo.</p> <p>El nombre de la estancia se muestra en el texto del SMS y en las notificaciones del historial de eventos.</p>
Color	<p>Opción de seleccionar un color para el icono del interruptor en la app. En la app, puede establecer uno de los 8 colores:</p> <ul style="list-style-type: none">• Negro• Blanco• Niebla• Gris• Ostra• Oliva• Grafito• Marfil <p>La lista de colores corresponde a los colores de los paneles táctiles.</p>
Notificación	<p>Configuración de notificaciones del interruptor en la app:</p> <ul style="list-style-type: none">• Apagado/encendido: habilite la función para recibir notificaciones en la app cuando el interruptor enciende/apaga las luces.• Ejecución del escenario: habilite la función para recibir notificaciones en la app cuando el interruptor ejecuta un escenario.
Luz de fondo	<p>Opción para configurar la luz de fondo del marco del interruptor. Habilite esta función para que la luz de fondo del interruptor esté activada cuando las luces están apagadas.</p>

Bloquear los botones del interruptor	Opción para configurar el bloqueo de los botones del interruptor. Habilite la función para que el interruptor no responda al toque. Los usuarios solo podrán gestionar el interruptor en la app.
Nombre del botón	Para cambiar el nombre, haga clic en el campo de texto.
Apagado por temporizador	Opción para desactivar el interruptor después de un tiempo determinado. Si esta función está habilitada, establezca un tiempo: de 10 segundos a 2 horas.
Escenarios	<p>Abre el menú para crear y configurar escenarios de automatización.</p> <p>Utilice escenarios para automatizar la seguridad, actividades de rutina y para mejorar el confort. Por ejemplo, para que las luces se enciendan por programación o se apaguen al armar el sistema.</p> <p><u>Más información</u></p>
Test de intensidad señal Jeweller	<p>Inicia el test de intensidad señal Jeweller entre el interruptor y el hub (o repetidor).</p> <p>El test permite comprobar la intensidad de la señal Jeweller y la estabilidad de conexión entre el interruptor y el hub (o repetidor) para seleccionar el lugar de instalación óptimo.</p> <p><u>Más información</u></p>
Guía del usuario	Abre el Manual de usuario del interruptor en la app Ajax.
Desactivación temporal	<p>Permite desactivar temporalmente el dispositivo sin eliminarlo del sistema. Hay dos opciones disponibles:</p> <ul style="list-style-type: none"> • No: el dispositivo responde a los comandos, ejecuta escenarios y transmite todos los eventos. • Totalmente: el interruptor no responderá a comandos en la app, no ejecutará escenarios ni notificará sobre eventos, pero responderá al toque.

	<p>Después de desactivarlo, el LightSwitch mantendrá el estado que tenía en el momento de haber sido desactivado: encendido o apagado.</p> <p>Más información</p>
Desvincular dispositivo	Desconecta el dispositivo del hub y elimina su configuración.

Indicación LED

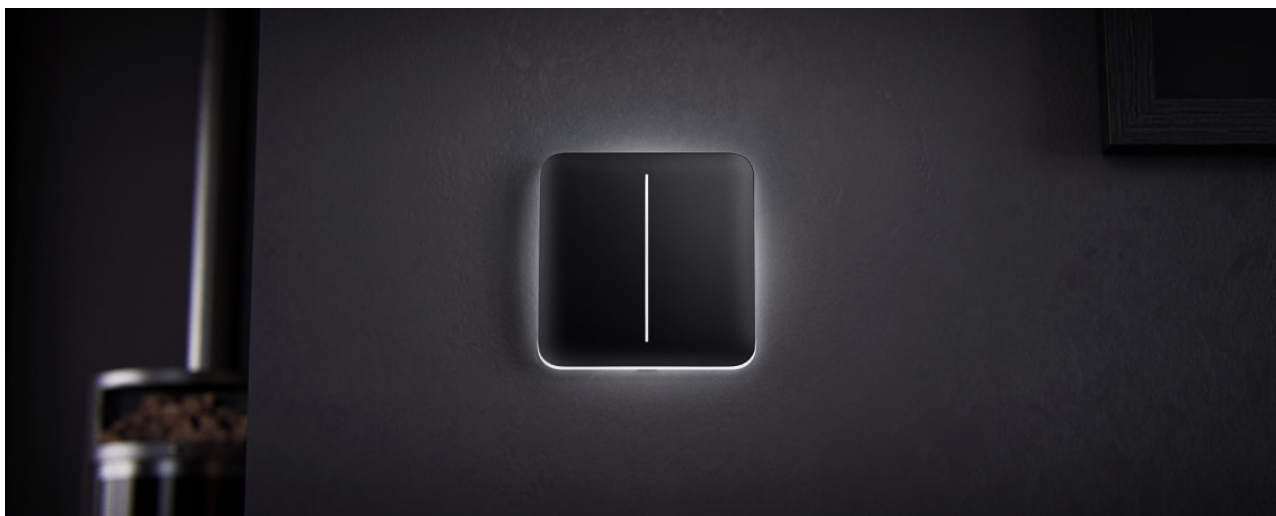

El LightSwitch tiene una luz de fondo que hace que el interruptor sea visible en la oscuridad. Si la luz de fondo del marco del dispositivo está activada, las luces están apagadas. Cuando las luces están encendidas, la luz de fondo del marco está desactivada. La luz de fondo no es fuerte, por lo que no molestará a los usuarios incluso si el dispositivo está instalado cerca de la cama. Cuando sea necesario, puede desactivar la luz de fondo en la app Ajax.

Si la protección de temperatura o corriente del LightSwitch se ha activado o el panel táctil ha sido retirado, el interruptor parpadeará en rojo cada segundo.

Fallos de funcionamiento

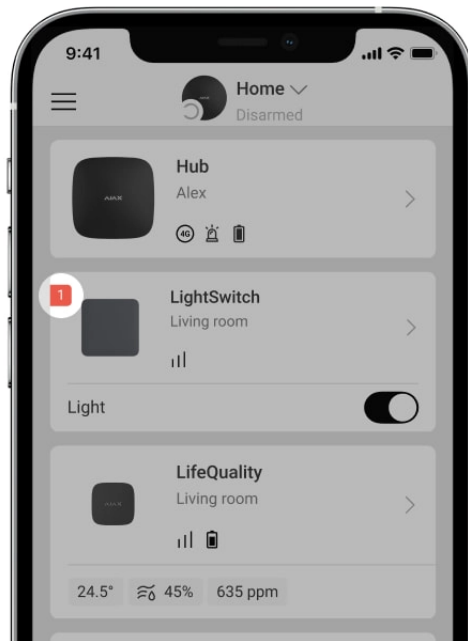

Cuando el dispositivo identifica un fallo de funcionamiento (por ejemplo, no hay conexión con el hub), la app Ajax muestra un contador de fallos de funcionamiento en el campo del dispositivo.

Todos los fallos de funcionamiento se muestran en los estados del interruptor. Los campos con fallos de funcionamiento se resaltarán en rojo.

Se muestra un fallo de funcionamiento si ocurre lo siguiente:

- La protección de corriente ha sido activada.
- La protección de temperatura ha sido activada.
- Un dispositivo de potencia insuficiente está conectado.
- Se ha detectado una fuente de alimentación insuficiente.
- No hay conexión entre el LightSwitch y el hub (o repetidor de señal de radio).

Qué hace falta hacer en caso de pérdida de comunicación con el dispositivo

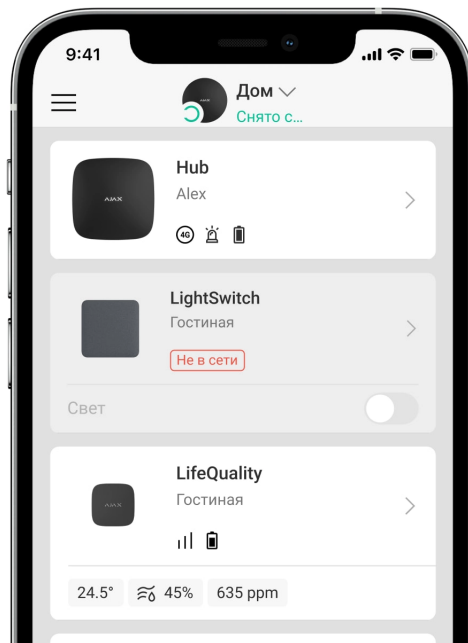

El LightSwitch puede perder la comunicación con el hub por las siguientes razones:

- La energía ya no se suministra.
- Se ha retirado el panel táctil (tiene antenas necesarias para la comunicación con el hub o repetidor).
- El dispositivo de iluminación está defectuoso (por ejemplo, se ha quemado la lámpara incandescente).
- Un dispositivo de potencia insuficiente (de hasta 5 W) está conectado.
- Fallo de funcionamiento del LightSwitch.

Al recibir un evento sobre la pérdida de comunicación con el interruptor, el instalador debería comprobar:

1. El suministro de energía al LightSwitch.
2. La presencia de un panel táctil en el interruptor.
3. El funcionamiento del dispositivo de iluminación.



Si el LightSwitch gestiona un dispositivo de iluminación de potencia insuficiente (de hasta 5 W), es necesario reemplazar el dispositivo de iluminación por uno igual de potencia superior o conectar un condensador incluido en el kit en paralelo con el dispositivo de iluminación.

Mantenimiento

Compruebe el rendimiento del interruptor con regularidad. Limpie la carcasa de polvo, telarañas y otro tipo de suciedad que pueda aparecer. Utilice una servilleta seca y suave que sea adecuada para el cuidado del equipamiento. No use sustancias que contengan alcohol, acetona, gasolina u otros disolventes activos para limpiar el dispositivo.

Especificaciones técnicas

Todas las especificaciones técnicas del LightSwitch

Cumplimiento de normas

Kit completo

El LightSwitch es un interruptor de luz inteligente y montable. Todos los elementos del interruptor se compran por separado.

Garantía

Los productos de Limited Liability Company «Ajax Systems Manufacturing» tienen una garantía de 2 años tras la compra.

Si el dispositivo no funciona correctamente, póngase en contacto con el soporte técnico de Ajax primero. En la mayoría de los casos, los problemas técnicos se pueden resolver de forma remota.

Obligaciones de la garantía

Contrato de usuario

Зв'язатися з технічною підтримкою:

- [e-mail](#)
- [Telegram](#)



Suscríbese a nuestro boletín sobre una vida más segura.
Sin correo basura

Suscríbese